

LIVRET DU SERVANT D'AUTEL

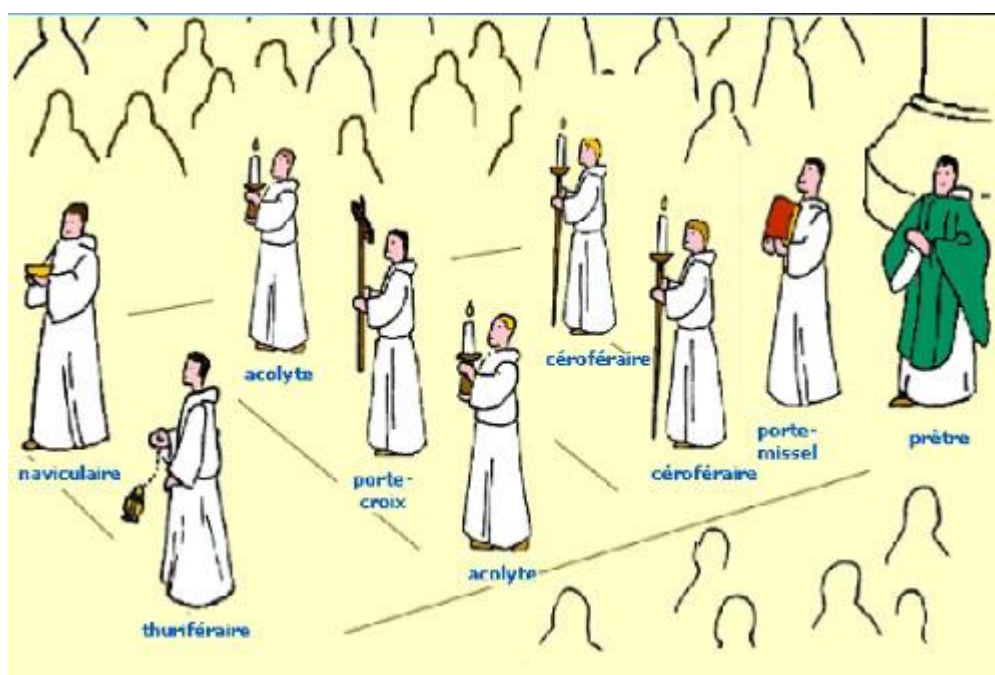

Paroisse catholique
de
Chatou



« Chers jeunes, je voudrais vous adresser un message qui pourra vous accompagner dans votre vie et dans votre service. Les Apôtres ont été les témoins de Jésus parce qu'ils étaient ses « amis ». Vous aussi, vous êtes déjà apôtres de Jésus ! Quand vous participez à la Liturgie en exerçant votre service de l'autel, vous offrez à tous un témoignage. Votre attitude de prière, qui vient du cœur et qui se manifeste par les gestes, par le chant, par votre participation, tout cela est déjà apostolat. Vous êtes très proches de Jésus Eucharistie, ce qui est le plus grand signe de son amitié pour vous. Laissez-vous toujours émerveiller par tant d'amour et de proximité ! Chers servants d'autel, soyez toujours amis et apôtres de Jésus ! »

Pape Benoît XVI (2 août 2006)

FICHE DE PROGRESSION

Nom :

Prénom :

Remise du cordon Blanc

Date	Nom du prêtre	Signature

Remise du cordon Jaune

Date	Nom du prêtre	Signature

Remise du cordon Vert

Date	Nom du prêtre	Signature

Remise du cordon Rouge

Date	Nom du prêtre	Signature

EDITORIAL

Cher servant d'autel,

Voici un petit guide qui t'accompagnera tout au long de ta progression. Il regroupe presque tout ce dont tu auras besoin comme connaissance technique pour chaque niveau.

Il est aussi composé d'une partie relative à ta progression. Pour chaque niveau, tu y trouveras les connaissances et l'investissement spirituel nécessaires à l'évolution du servant.

La technique est importante, mais n'oublie jamais que tu es au service de la liturgie, et non en représentation. Lorsque tu sers, fais-le avec ton cœur, et ne te focalise pas sur les erreurs que tu pourrais faire. Ce livret a justement pour but de répondre à tes questions à l'avance, afin que ton esprit soit libéré et que tu aies une attitude de prière et de recueillement pendant la messe.

Pour vivre la liturgie de toute son âme

les 5 fidélités du servant

- ✦ Prier le Seigneur chaque jour
le matin et le soir
- ✦ Se confesser fréquemment
pour approcher de l'autel avec un cœur pur
- ✦ Célébrer le Jour du Seigneur
(& Toussaint, Noël, Ascension, Assomption)
- ✦ Méditer la parole de Dieu
du dimanche à venir
- ✦ Se former pour approfondir le sens de la liturgie
et de l'art de la célébration

RAPPEL

PAS D'AUBE : ASPIRANT (4 à 6 mois)

PAS DE CROIX : NOVICE

CORDON BLANC : SERVANT

CORDON JAUNE : CLERC

CORDON VERT : GRAND CLERC

CORDON ROUGE : CEREMONIAIRE



Saint TARCISIUS Patron des Servants d'autel

« Chers servants d'autel, le témoignage de saint Tarcisius et cette belle tradition nous enseignent l'amour profond et la grande vénération que nous devons avoir pour l'Eucharistie: c'est un bien précieux, un trésor dont la valeur ne peut pas être mesurée, c'est le Pain de la vie, c'est Jésus lui-même qui se fait nourriture, soutien et force pour notre chemin de chaque jour et route ouverte vers la vie éternelle, c'est le don le plus grand que Jésus nous a laissé.

Je m'adresse à vous ici présents et, à travers vous, à tous les servants d'autel du monde! Servez avec générosité Jésus présent dans l'Eucharistie. C'est une tâche importante, qui vous permet d'être particulièrement proches du Seigneur et de croître dans une amitié vraie et profonde avec Lui. Conservez jalousement cette amitié dans votre cœur comme saint Tarcisius, prêts à vous engager, à lutter et à donner la vie pour que Jésus parvienne à tous les hommes. Vous aussi, transmettez aux jeunes de votre âge le don de cette amitié, avec joie, avec enthousiasme, sans peur, afin qu'ils puissent sentir que vous connaissez ce Mystère, qu'il est vrai et que vous l'aimez! Chaque fois que vous vous approchez de l'autel, vous avez la chance d'assister au grand geste d'amour de Dieu, qui continue à vouloir se donner à chacun de nous, à être proche de nous, à nous aider, à nous donner la force pour vivre bien. Avec la consécration – vous le savez – ce petit morceau de pain devient Corps du Christ, ce vin devient Sang du Christ. Vous avez la chance de pouvoir vivre de près cet indicible mystère! Vous accomplissez avec amour, avec dévotion et avec fidélité votre tâche de servants d'autel; n'entrez pas dans l'église pour la célébration avec superficialité, mais préparez-vous intérieurement à la Messe! En aidant vos prêtres dans le service de l'autel, vous contribuez à rendre Jésus plus proche, de manière telle que les fidèles puissent le sentir et s'en rendre compte avec plus de force: Il est ici; vous collaborez afin qu'il puisse être plus présent dans le monde, dans la vie de chaque jour, dans l'Eglise et en tout lieu. Chers amis! Vous prêtez à Jésus vos mains, vos pensées, votre temps. Il ne manquera pas de vous récompenser, en vous donnant la vraie joie et en vous faisant sentir où est le bonheur le plus complet. Saint

Tarcisius nous a montré que l'amour peut nous conduire jusqu'au don de la vie pour un bien authentique, pour le bien véritable, pour le Seigneur.

A nous probablement, le martyr n'est pas demandé, mais Jésus nous demande la fidélité dans les petites choses, le recueillement intérieur, la participation intérieure, notre foi et l'effort de conserver présent ce trésor dans notre vie de chaque jour. Il nous demande la fidélité dans les tâches quotidiennes, le témoignage de Son amour, en fréquentant l'Eglise par conviction intérieure et pour la joie de sa présence. Ainsi pouvons-nous aussi faire savoir à nos amis que Jésus est vivant. Dans cet engagement, puisse nous aider l'intercession de saint Jean-Marie Vianney, dont c'est aujourd'hui la fête liturgique, de cet humble curé de France, qui a changé une petite communauté et a ainsi donné au monde une lumière nouvelle. Que l'exemple des saints Tarcisius et Jean-Marie Vianney nous pousse chaque jour à aimer Jésus et à accomplir sa volonté, comme l'a fait la Vierge Marie, fidèle à son Fils jusqu'au bout. Merci encore à tous! Que Dieu vous bénisse en ces jours et bon retour dans vos pays! »

Benedictus PP XVI

extrait de l'audience générale du mercredi 4 août 2010



LA CHARTE DES SERVANTS D'AUTEL

Si je suis servent d'autel, c'est pour contribuer à la beauté des célébrations, aider le prêtre et l'assemblée à prier et être soi-même plus disponible à la prière.

C'est pourquoi :

- Je suis présent 15 minutes avant le début de la messe, pour, avec les autres servants, préparer mon cœur à la célébration par la prière ; puis recevoir mon rôle liturgique et préparer tout ce qui y affère.
- 5 minutes avant le début de la messe, je me tiens dans la sacristie, en aube, calme et en silence.
- Je m'inscris sur l'agenda en ligne Doodle à l'avance pour m'organiser et servir à un horaire où il a peu de servants. Si mes parents ne peuvent me conduire à la messe je m'arrange avec un autre servent pour être présent.
- Je suis attaché à l'église où j'ai choisi de servir en début d'année. Néanmoins je sers à chaque messe, même si je ne suis pas dans l'église à laquelle je suis rattaché.
- Je viens servir la messe dans une tenue ajustée à la célébration (les cheveux coiffés, les mains propres, en chemise, en chaussures de ville...).
- Je suis attentif à la propreté de mon aube.
- Tout au long de la messe, je reste recueilli et silencieux. Si ma fonction exige que je quitte le chœur, je veille à rester dans un esprit de prière.
- J'assiste aux répétitions qui me permettent d'apprendre les gestes nécessaires au bon déroulement de la liturgie.

NOM :

Prénom :

Signature du servent :

L'AUBE ET LA TENUE

L'aube est le vêtement normal de tout baptisé qui a "revêtu" le Christ. Par sa blancheur, elle est symbole de pureté et d'innocence.

C'est une allusion directe à ton baptême, au cours duquel tu as été revêtu d'un vêtement blanc. Alors celui qui t'a baptisé a dit : « *Tu es une création nouvelle dans le Christ, tu as revêtu le Christ ; ce vêtement blanc en est le signe.* » On retrouve aussi la signification du vêtement blanc dans le Livre de l'Apocalypse. Saint Jean y a la vision du Royaume de Dieu : une foule innombrable d'hommes et de femmes vêtus de vêtements blancs. Un ange lui donne alors l'explication de ces vêtements : « Ils ont lavé leurs robes et les ont blanchies dans le sang de l'Agneau » (Ap 7, 14 – lecture de la Toussaint). C'est le signe que, par sa mort et sa résurrection, Jésus a vaincu la mort.

Par conséquent, il est important de veiller à la bonne tenue de ton aube, de bien la ranger sur son cintre après la messe, de veiller à ce qu'elle ne soit pas chiffonnée, ni tâchée, ou décousue. Ton aube est sous ta responsabilité, c'est à toi de la faire réparer, laver, repasser...

Et surtout, tu verras que, avec une aube propre et repassée, on se sent fier de servir, on devient rayonnant. Prends en donc soin !!

Le servant doit être un modèle par sa tenue :

- Il faut arriver au moins 15 minutes avant la messe.
- Le service de la messe se fait en chaussures de ville (pas en tennis ou baskets !), en pantalon et en chemise de couleur unie.
- Pendant la messe, on garde toujours une tenue digne, et, même si on s'est trompé ou si on a oublié quelque chose, on ne court jamais, et surtout pas dans le chœur !
- On ne traverse jamais en diagonale le chœur et on s'incline quand on passe devant l'autel pendant la messe. Debout, on garde les mains jointes, pouce droit sur le pouce gauche. Assis, on pose les mains à plat sur les jambes sous le scapulaire. Quand on tient un objet avec une seule main, on pose la main gauche sur son cœur.



LES ACOLYTES

Dans la procession d'entrée, les acolytes marchent deux par deux, par ordre de taille, derrière le thuriféraire, le cruciféraire et les deux céroféraires.

Le naviculaire (porte-navette) suit les instructions du thuriféraire. Il s'assied à ses côtés.

LITURGIE EUCHARISTIQUE

A la fin de la prière universelle, les acolytes se tiennent disponibles pour recevoir quand il y a procession des offrandes, ou sinon pour présenter les oblats et objets liturgiques dans l'ordre suivant : 1/ le calice avec la patène, le purificateur, la pale et le corporal; 2/ les coupes remplis d'hosties à consacrer ; les custodes pour les malades ; 3/ le vin et l'eau (la burette de vin est présentée en premier, puis la burette d'eau).

En règle générale on utilise ses deux mains : la patène est présentée à plat sur les deux mains ; les coupes sont apportés deux par deux ; le calice est saisi de la main gauche au nœud et on pose la main droite au dessus, sur la pale. Les oblats et les objets liturgiques sont remis au prêtre et non posés sur l'autel.

S'il y a un diacre, c'est lui qui prépare l'autel.

Ils préparent ensuite le rite du lavabo : un acolyte prend le plateau du lavabo et la burette, un autre le manuterge. Ils se présentent à l'autel après l'encensement ou après la prière du célébrant à voix basse : *Humbles et pauvres...* L'un verse de l'eau sur les mains du prêtre au-dessus du bassin, un autre lui présente le manuterge, puis ils s'inclinent et regagnent leurs places.

Au début du *Sanctus* (*Saint, Saint, Saint...*), un acolyte avec les clochettes, le thuriféraire les jours de fête, les deux céroféraires et les autres servants viennent au bas des marches du chœur. Ils se mettent à genoux sur la première marche, jusqu'à la fin de la prière eucharistique (après le Par Lui, avec Lui et en Lui...). La clochette sonne 3 fois à chaque élévation. Le thuriféraire et l'acolyte avec les clochettes sont encadrés par les céroféraires.

Après le baiser de paix, ils entament la procession de communion, les céroféraires puis les autres servants. A la communion les céroféraires encadrent les ministres principaux face à face regardant vers l'eucharistie.

Après la communion, les céroféraires accompagnent le ministre qui rapporte le saint sacrement au tabernacle (ND), les acolytes reçoivent à l'autel les coupes vides et purifiées qu'ils apportent à la crédence ; ils présentent la burette d'eau pour la purification du calice puis reçoivent à l'autel le calice et la patène qu'ils apportent à la crédence, en prenant le calice d'une main par le nœud et en posant bien l'autre main sur la pale.

LES CEROFERAIRES

Il faut normalement deux céroféraires. Attention à la tenue des cierges : il ne s'agit pas d'un port d'arme ! Celui qui est à droite porte la torchère de la main droite, celui qui est à gauche porte la torchère de la main gauche, afin que les lumières se trouvent toujours à l'extérieur des processions ou mouvements.

La paire de céroféraires veille à ce que les cierges soient à la même hauteur.

1. AVANT LA MESSE

Avant la messe les céroféraires vérifient les recharges et allument les cierges.

2. RITE D'OUVERTURE

Dans la procession, les deux céroféraires suivent la croix.

A l'arrivée au bas des marches, ils attendent que tous les servants et le prêtre aient effectué leur inclination ensemble puis ils déposent les cierges et regagnent leur place.

3. LITURGIE DE LA PAROLE

Procession de l'Évangile : au moment où le thuriféraire va présenter l'encens (quand commence le chant de l'*Alleluia*), les deux céroféraires se mettent en place à l'autel. Quand le prêtre a saisi l'Évangéliste, ils l'entourent en se tournant vers lui, puis l'accompagnent en procession jusqu'à l'ambon. Ils se tiennent alors de part et d'autre de l'ambon, en se faisant face, et en tenant les cierges du côté de l'assemblée.

Après la proclamation de l'Évangile, ils vont devant l'autel, s'inclinent ensemble, déposent les cierges, puis regagnent leurs places.

4. LITURGIE EUCHARISTIQUE

Au début du *Sanctus*, les deux céroféraires prennent les cierges, vont au bas des marches du sanctuaire, l'acolyte avec les clochettes, le thuriféraire et les autres servants, ils s'agenouillent sur la première marche en ligne jusqu'à la fin de la prière eucharistique (Par Lui, avec Lui et en Lui...), puis regagnent leur place.

Après la paix du Christ, ils initient la procession des servants par les allées latérales jusqu'au fond de l'église et remontent par l'allée centrale suivi des fidèles des bas-côtés. Après avoir communié, ils se placent près des Ministres de la communion, en se regardant face à face.

A la fin de la communion, les céroféraires accompagnent le ministre au Tabernacle, s'agenouillent à l'ouverture du Tabernacle, puis reviennent et reposent les cierges.

5. RITE DE CONCLUSION

Pour la procession de sortie, les céroféraires suivent la croix.

LE PORTE-MISSEL

A SAINTE THERESE ET A SAINT JEAN (PAS A ND, pupitre inamovible avec micro)

Quand le porte-missel présente le missel au célébrant, il le présente à la bonne page si possible. Il le tient des deux mains par le bas, en évitant que ses doigts ne cachent le texte. Selon sa taille il tient le missel de manière à ne pas empêcher le prêtre de voir l'assemblée. Enfin, il arrive quelques secondes avant le moment nécessaire, afin que le prêtre ait le temps de lire à voix basse la prière qu'il va choisir de proclamer. En cas de doute, il suit les indications du prêtre.

Le porte-missel fait attention à la hauteur de vue du missel souhaité par le célébrant (en raison de la vision de près ou de loin du célébrant !)

1. RITE D'OUVERTURE

Le porte-missel s'assoit à côté du célébrant.

Habituellement il présente le missel pour la première fois à la fin du *Gloria* (sauf en Carême et Avent après le Kyrie), pour la collecte. Néanmoins, il lui faut rester attentif aux sollicitations du président, qui peut demander le missel dès l'ouverture de la messe et à tout moment.

2. LITURGIE DE LA PAROLE

Il présente le missel pour le *Credo*, l'introduction et la conclusion de la prière universelle.

3. LITURGIE EUCHARISTIQUE

A l'offertoire, il apporte le missel à l'autel, (les jours de fête, après l'encensement, pendant le lavabo).

Il récupère le missel au moment de la purification, après la communion.

Après la communion, il présente le missel au célébrant pour l'oraison (au siège de présidence).

4. RITE DE CONCLUSION

Après les annonces, il présente le missel au prêtre, s'il y a une bénédiction solennelle (en général pour les grandes fêtes).



LE PORTE-CROIX

1. RITE D'OUVERTURE

Le porte-croix prend place dans la procession d'entrée, derrière le thuriféraire. Il est suivi de deux céroféraires.

A l'arrivée à l'autel, il incline la tête et va poser la croix à sa place.

2. RITE DE CONCLUSION

Avant la bénédiction, il va chercher la croix afin d'initier le mouvement de sortie dès que la formule d'envoi a été prononcée. Il avance largement dans la nef pour que tous les servants puissent prendre place après lui, et attend que les prêtres aient fait l'inclinaison avant de rejoindre lentement le parvis ou la sacristie pour la salutation.

LE MAITRE DE CREDENCE

Il s'assoit près de la crédence.

Il se tient auprès de la crédence dès la fin de la prière universelle pour ordonner le mouvement d'offertoire.

Il s'y tient aussi au moment de la purification à l'autel et veille à son bon déroulement.

LE THURIFERAIRE

1. RITE D'OUVERTURE

A la sacristie (ND) ou au fond de l'église (Ste Thérèse, St Jean), le thuriféraire fait imposer l'encens par le célébrant. Il attend que le célébrant est béni l'encens pour refermer l'encensoir.

Il prend place en tête de la procession et balance l'encensoir fumant.

Puisqu'il marche en tête de la procession, il fait attention à ne pas marcher trop vite.

A l'arrivée au bas des marches de l'autel, il incline la tête, puis va se placer derrière l'autel, sur le côté. Il remet l'encensoir au président pour l'encensement de l'autel (veiller à inverser les mains avant de tendre l'encensoir). Puis il récupère l'encensoir et le ramène à la sacristie (ND- St Jean dehors) ou le place sur son support (Ste Thérèse).

2. LITURGIE DE LA PAROLE

A la fin de la deuxième lecture, il se rend avec l'encensoir et le naviculaire auprès du célébrant et présente à genoux l'encensoir ouvert au prêtre qui impose l'encens. Il reste debout si le prêtre s'est levé.

Il suit le diacre ou le prêtre avec l'Évangélaire jusqu'à l'ambon. Il présente l'encensoir après l'annonce : *Évangile de Jésus-Christ selon...* (veiller à inverser les mains avant de tendre l'encensoir). Après l'encensement de l'Évangélaire, il récupère l'encensoir et le balance face à l'ambon, pendant toute la proclamation. Il le rapporte à la sacristie après la lecture de l'Évangile, et revient à sa place pour l'homélie. Il le recharge pendant le Credo

3. LITURGIE EUCHARISTIQUE

Dès que le célébrant a fait la présentation du calice, il se présente pour l'imposition de l'encens et l'encensement des offrandes, de l'autel et de la croix (veiller à inverser les mains avant de tendre l'encensoir).

S'il n'y a pas de diacre, il encense ensuite le célébrant par trois coups doubles (à la droite du célébrant, de profil par rapport à l'assemblée) ; puis les concélébrants (3x2). Le thuriféraire encense l'assemblée en haut des marches (3x1, une fois à droite, une à gauche, une au centre).

Au début du Sanctus, il se place en bas des marches, au centre, accompagné de l'acolyte porte clochette et des deux céroféraires. Pendant le *Sanctus*, il s'agenouille sur la première marche du chœur.

Pendant l'élévation, il encense le Saint-Sacrement de trois coups triples.

Il balance l'encensoir pendant la prière eucharistique jusqu'à la fin du *Par Lui*, avec Lui et en Lui..., puis avec les autres servants il rejoint sa place.

LE CEREMONIAIRE

la devise du cérémoniaire:

PRÉVOIR - ANTICIPER - ADAPTER

C'est une fonction qui demande beaucoup d'humilité et de sagesse...

Il est préférable d'accepter une « erreur » de la part des autres servants, plutôt que de vouloir la rectifier tout de suite. Le cérémoniaire est donc chargé de faire répéter les servants si besoin est. Sa fonction spécifique impose qu'il soit efficace et discret, puisqu'il doit s'assurer du bon déroulement de l'ensemble. En particulier, il faut éviter les interpellations ou les grands gestes à distance.

Le cérémoniaire arrive en avance, le premier pour organiser la célébration, répartir les fonctions des autres servants.

Il veillera à ce que tout soit bien préparé dans le chœur.

Il s'assurera que les servants prient ensemble avant le début de la célébration.

Il indiquera les fonctions et places aux servants.

Le cérémoniaire doit être toujours présent mais en restant le plus discret possible et faire en sorte que chacun intervienne à son tour de sorte qu'il n'y ait pas de temps morts.

Il s'accordera avec le célébrant pour son service et guidera éventuellement toutes les personnes qui doivent intervenir pendant la liturgie.

Sa place est habituellement à côté du célébrant, à sa droite. Durant le déroulement de la liturgie, il veillera à intervenir modestement et, s'il le faut, communiquer à voix basse. Il veillera toujours, par sa tenue, à ne pas gêner ou troubler la prière de l'assemblée.

Il assiste le célébrant à l'autel et s'occupe du missel. Il se tient à la gauche du célébrant.

Le cérémoniaire connaît parfaitement le missel et sait tourner les pages et les présenter au bon moment, oraison, préface, prière eucharistique, Notre Père. Il doit donc demander au célébrant avant quelle préface et quelle prière eucharistique il prendra. Il doit préparer els signets aux bonnes pages.

Le cérémoniaire doit donc connaître toutes les fonctions des ministres de l'Autel pour veiller au bon déroulement de l'ensemble de la Cérémonie.

RECEVOIR L'AUBE

Attitude :	Date	Signature
√ tu te tiens bien à la messe, témoignant ainsi, par ton attitude, de la sincérité de ta prière		
√ tu as participé aux répétitions pendant trois mois		
√ tu sais que l'église est un lieu sacré, et tu te signes en y entrant		
√ tu respectes les lieux saints et Jésus présent dans le tabernacle (tu le montres par la gèneuflexion, que tu sais distinguer de l'inclination)		
√ tu es fidèle au service de l'Autel		

Connaître :	Date	Signature
√ tu connais la signification de l'aube		
√ tu connais la date de ton baptême		
√ tu connais la date de ta première communion		
√ tu connais l'histoire de ton saint patron		
√ tu connais le <i>Notre Père</i> , le <i>Je Vous Salue Marie</i> et le <i>Je confesse à Dieu</i> .		
√ tu sais ce qu'est une église, ses endroits principaux, ce qu'on y célèbre		
√ tu connais tous les objets (vases et linges sacrés) placés sur la crédence et leur utilisation		

Identifie :

- 1
- 2
- 3
- 4
- 5
- 6

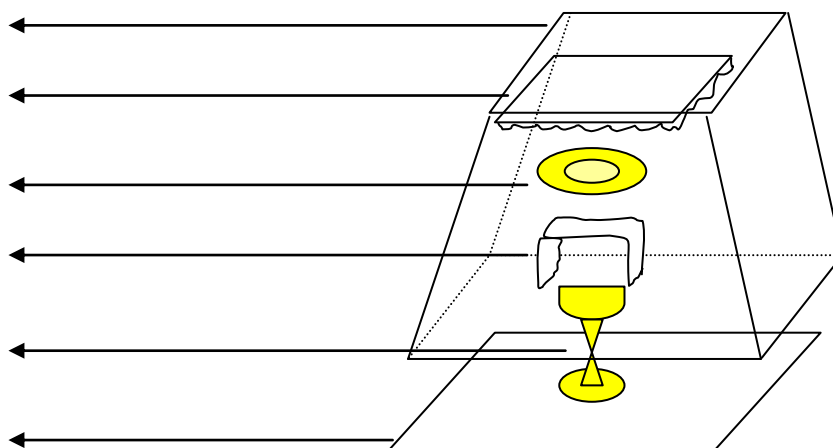

RECEVOIR LE CORDON BLANC

Attitude :	Date	Signature
√ tu ranges et entretiens correctement ton aube		
√ tu dis bonjour en arrivant		
√ tu es régulier dans la présence aux réunions		
√ tu es régulier dans le service de messe		

Connaître :	Date	Signature
√ tu sais ce que signifie porter une croix		
√ tu sais nommer tous les éléments du chœur de l'église		
√ tu connais les différentes grandes parties de la messe		
√ tu connais les prières de l'ordinaire de la messe : <i>Kyrie, Gloria, Sanctus, Agnus</i>		
√ tu connais le symbole de la lumière et du cierge pascal		
√ tu connais la liste des 7 sacrements		
√ tu connais les différents temps de l'année liturgique et les couleurs qui correspondent		
√ tu connais les couleurs des ornements liturgiques et leur signification		
√ tu connais les différents ornements et pour quelle célébration on les utilise (4 ornements)		
√ tu connais ton acte de contrition		
√ tu sais ce que sont un autel et une pierre d'autel		

Savoir-faire :	Date	Signature
√ le service de naviculaire		
√ le service d'acolyte (offertoire et post-communion)		
√ le service de la messe quand on est le seul servant		

RECEVOIR LE CORDON JAUNE

Attitude :	Date	Signature
√ tu as conscience d'être un guide spirituel pour les servants 'cordon blanc'		
√ tu es capable d'aider un plus jeune dans la sacristie		
√ tu as le souci de te préparer avec recueillement à la célébration de la messe		
√ tu es attentif à faire régulièrement le point sur ta progression avec un aîné		
√ tu prends le temps de prier tous les jours		

Connaître :	Date	Signature
√ tu connais le <i>Credo</i> et le sens des mots employés dans la liturgie (alléluia, amen, hosannah)		
√ tu connais les principales fêtes liturgiques de l'année et leur signification		
√ tu connais le missel romain et ses différentes possibilités ; tu connais le nom des prières dites par le prêtre (collecte, prière sur les offrandes, préface, épiclese...)		
√ tu connais les deux parties de la Bible, tu sais retrouver une référence biblique		
√ tu connais les quatre Évangiles, leurs auteurs et symboles (panneaux église ND)		
√ tu connais les livres utilisés pour la célébration de l'Eucharistie		
√ tu sais ce que sont un ostensor et un voile huméral		

Savoir-faire :	Date	Signature
√ tu sais préparer le missel et le présenter à la bonne page tout au long de la messe		
√ tu sais ordonner la procession des offrandes		
√ tu sais porter la croix de procession		
√ tu sais manier les clochettes		
√ tu sais préparer et manier les cierges		

RECEVOIR LE CORDON VERT

Attitude :	Date	Signature
√ tu as conscience que ton rôle est d'aider le cérémoniaire		
√ tu prends en charge un ou plusieurs novices dans leur progression		
√ tu vérifies la tenue convenable des jeunes servants avant la messe		
√ tu stimules les plus jeunes au recueillement		
√ tu développes l'esprit de service des plus jeunes		
√ tu aspiras à une vie de prière et une vie sacramentelle régulière (notamment la prière quotidienne et la confession)		
√ par ta sérénité, tu aides chacun à entrer dans le recueillement de la célébration		

Connaître :	Date	Signature
√ tu connais les différents lectionnaires (semaine, dimanche, sanctoral)		
√ tu connais les différents groupes de livres de l'Ancien et du Nouveau Testament, le nombre de psaumes		
√ tu cites les grands prophètes et les lettres de St Paul		
√ tu connais le déroulement précis de la messe		
√ tu connais parfaitement les différentes fonctions qu'un servant d'autel peut remplir au cours d'une messe		
√ tu sais ce qui est nécessaire à la célébration des baptêmes au cours de la messe		

Savoir-faire :	Date	Signature
√ tu sais préparer le lectionnaire		
√ tu sais lire une lecture		
√ tu maîtrises la fonction de thuriféraire		
√ avant la messe, tu sais vérifier que tout est en place		
√ tu connais l'ordre de la procession d'entrée		
√ tu sais anticiper l'ensemble des mouvements de la liturgie		
√ tu sais comment on aide à la célébration d'un baptême		

RECEVOIR LE CORDON ROUGE

Attitude :	Date	Signature
√ tu prends le temps la veille de lire et méditer l'évangile du dimanche (et pour cela tu as un missel ou Magnificat)		
√ tu peux faire des suggestions au célébrant		
√ tu es témoin du Christ en toutes circonstances, en particulier sur ton lieu d'étude		
√ tu te prépares à prendre des responsabilités dans la vie de la communauté chrétienne		
√ tu développes le souci des autres, en particulier de ceux qui sont dans le besoin		
√ tu rencontres l'aumônier ou un prêtre pour faire le point sur ta vie chrétienne		

Connaître :	Date	Signature
√ tu connais parfaitement le déroulement de la messe		
√ tu connais le déroulement de la prière eucharistique (anamnèse, épicleses, paroles consécratoires, intercessions) pour les 4 prières eucharistiques		
√ tu connais le déroulement des célébrations spécifiques de l'année liturgique (Noël, Cendres, Rameaux, Triduum pascal...)		
√ tu connais les propriétés liturgiques liées à l'évêque		

Savoir-faire :	Date	Signature
√ tu peux distribuer le corps du Christ aux fidèles, et, pour cela, mener une vie qui en soit digne		
√ tu sais mettre en place tout ce qui est nécessaire à la célébration de la messe et des sacrements		
√ tu connais parfaitement le missel, préparer les signets aux bonnes pages et les tourner au cours de la messe		
√ tu veilles au bon déroulement de la célébration et du service de chaque servant		

L'ANNEE LITURGIQUE

L'année liturgique se divise en plusieurs temps :

1. Le temps de l'Avent

Il se prolonge durant quatre dimanches. Ce temps est orienté vers la venue du Seigneur. Avent signifie « avènement ». En nous souvenant de la venue de Jésus, nous nous préparons à sa venue dans la gloire à la fin des temps.

2. Le temps de Noël

Le 24 décembre au soir commence le temps de Noël qui s'achève avec la fête du baptême de Jésus, après l'Épiphanie.

3. Le temps du Carême

C'est la période de quarante jours qui précède et prépare Pâques à l'exemple des 40 jours que Jésus a passé en prière dans le désert. Durant cette période, l'Église propose une grande catéchèse liturgique sur le baptême, afin de réveiller en chacun de ses fils la richesse du don reçu.

Le Carême commence par le mercredi des cendres où, en signe de pénitence, notre front est marqué de cendres. Ce long temps (5 dimanches) s'achève par le Triduum Pascal.

C'est l'entrée triomphale de Jésus à Jérusalem (*Dimanche des Rameaux*). L'Église, ce jour-là, acclame son Sauveur qui marche vers Sa Pâque. Pour ouvrir cette semaine, la Passion est proclamée durant la messe.

Au cours de la Semaine Sainte (à Nanterre, mardi saint), en la cathédrale du diocèse, est célébrée la messe chrismale, messe au cours de laquelle l'évêque bénit l'huile des catéchumènes et l'huile des malades, et consacre le Saint Chrême. Ces huiles saintes seront employées durant toute l'année, pour la célébration des sacrements. C'est au cours de cette messe que les prêtres renouvellent leurs promesses sacerdotales, car c'est le jour où Jésus a fondé le sacerdoce.

4. Le Triduum Pascal

➤ *Le Jeudi saint*

Le soir, dans chaque paroisse est célébrée *la messe de la Cène*. Elle commémore le dernier repas de Jésus avec ses disciples, au cours duquel il leur lave les pieds et institue l'eucharistie : « Ayant aimé les siens qui étaient dans le monde, Jésus les aime jusqu'au bout... » (Jn 13, 1). À l'issue de cette messe, le Saint-Sacrement est porté solennellement en procession pour être apporté au reposoir : lieu retiré, orné de fleurs et de bougies. Les fidèles sont invités à rester en adoration pour veiller avec Jésus comme les disciples au jardin de Gethsémani.

➤ *Le Vendredi saint*

Il n'y a pas de messe ce jour là, mais un office de la Passion qui nous fait vénérer la Croix et prier pour tous les hommes.

➤ *Le Samedi saint*

L'Église se souvient de la descente aux enfers. C'est une journée sans célébration. L'Église vit dans l'attente.

➤ **La Nuit sainte – La Vigile pascale**

C'est la plus ancienne et la plus grande fête de l'année liturgique. Elle comprend quatre grands moments :

- *La liturgie de la lumière* : bénédiction du feu nouveau auquel le cierge pascal est allumé ; puis tous les fidèles allument un cierge à cette unique flamme. Entrés dans l'église, le diacre chante la grande préface qui annonce la résurrection de Jésus : *l'Exultet*.
- *La liturgie de la parole* : sept lectures de l'Ancien et du Nouveau Testament prolongent cette veillée en donnant tout le sens de la Pâque de Jésus et nous montre comment, depuis les origines, Dieu manifeste son amour.
- *La liturgie baptismale* : le prêtre bénit l'eau baptismale, puis l'assemblée professe sa foi au Dieu Trinitaire. Cette eau servira à baptiser durant le temps pascal. Des adultes peuvent recevoir le baptême durant cette Vigile pascale.
- *La liturgie eucharistique* : c'est le moment culminant de la veillée, car il rend présent le Seigneur ressuscité.

5. Le temps pascal

La fête de Pâques se prolonge durant six dimanches pour ancrer notre foi dans la résurrection du Christ. Avec les apôtres nous sommes conviés par l'Église à Le reconnaître vivant à jamais. La joie de nos cœurs s'exprime par le chant de *l'Alléluia*.

Quarante jours après Pâques, selon la date que nous donne Saint Luc dans le livre des Actes (1, 3), nous célébrons la montée du Christ vers Son Père : *l'Ascension*.

Cinquante jours après Pâques, la *Pentecôte* célèbre le don de l'Esprit fait aux apôtres réunis avec la Vierge Marie au Cénacle. C'est la clôture du temps pascal. S'ouvre alors le temps de la mission, le temps de l'Église avec l'Esprit Saint qui fait de nous des témoins.

6. Le temps ordinaire

Entre le temps de Noël et l'entrée en Carême, comme entre la Pentecôte et la fête du Christ Roi, nous célébrons le temps ordinaire.

Les dimanches qui suivent la Pentecôte célèbrent plus spécialement deux grands mystères de la foi : la Sainte Trinité et le Corps et le Sang du Christ.

Autres dates importantes :

1^{er} janvier : Marie, Mère de Dieu
3 janvier : sainte Geneviève
2 février : la présentation de Jésus au Temple
19 mars : saint Joseph
25 mars : l'Annonciation du Seigneur
25 avril : fête de St Marc
22 mai : fête de Notre Dame de Bon Secours
31 mai : la Visitation du Seigneur
Vendredi suivant le dimanche du Corps du Christ : le Sacré-Cœur
24 juin : la nativité de saint Jean-Baptiste

29 juin : saint Pierre et saint Paul
6 août : la Transfiguration du Seigneur
15 août : l'Assomption de la Vierge Marie
8 septembre : la Nativité de Marie
14 septembre : la Croix glorieuse
1^{er} novembre : la Toussaint
2 novembre : la Commémoration des Défunts
9 novembre : la dédicace de la Basilique de Saint Jean du Latran
13 décembre : la dédicace de l'église de St Marc
8 décembre : l'Immaculée Conception

LES LIVRES LITURGIQUES

LE MISSEL

Il contient l'ensemble des prières que prononce le célébrant à la messe :

- **L'ordinaire** : c'est la partie qui ne change pas, hormis les choix de préfaces ou de prières eucharistiques. Elle est située au centre du missel et dispose de signets fixes.
- **Le propre** : il contient les oraisons de la messe particulière du jour, « propre » au temps liturgique, à la fête célébrée, ou à telle occasion particulière. Il se situe dans la première partie du missel et suit l'ordre de l'année liturgique.

Pour préparer le missel, il faut habituellement placer correctement deux signets : le premier dans la première partie du missel, au propre du jour ; le second à une préface adaptée.

LE LECTIONNAIRE

- **du dimanche** : il contient les lectures de la parole de Dieu propres à chaque dimanche :
 - 1^{ère} lecture habituellement tirée de l'Ancien Testament
 - Psaume
 - 2^{ème} lecture habituellement tirée d'une lettre apostolique
 - L'évangile de Jésus-Christ.

Pour permettre d'entendre la quasi-totalité de la Bible, les lectures tournent en un cycle de trois années : l'année A où l'on entend l'évangile selon St Matthieu ; l'année B où l'on entend l'évangile selon St Marc ; l'année C où l'on entend l'évangile selon St Luc.

L'évangile selon St Jean est réparti chaque année.

Dans les temps privilégiés (Avent, Noël, Carême, Pâques), l'ensemble des lectures du dimanche met en lumière un thème spécifique du temps liturgique.

Dans le temps ordinaire, la première lecture et le psaume s'accordent à l'Évangile tandis que la deuxième lecture est continue durant une période de plusieurs dimanches.

- **de semaine** : il contient les lectures de la parole de Dieu proposées chaque jour : la première lecture et le psaume varient selon l'année paire ou impaire. L'Évangile ne varie pas. La première lecture, comme l'évangile, sont des lectures continues du même livre biblique, sauf durant les temps liturgiques privilégiés.
- **des saints (sanctoral)** : il contient les lectures de la parole de Dieu lues pour les fêtes des saints ou les messes votives.

LES RITUELS

Ce sont les missels utilisés pour les rites particuliers : funérailles, mariages, baptêmes, etc...

LES COULEURS LITURGIQUES

La couleur du vêtement liturgique que porte le célébrant évoque les sentiments divers qui sont dans le cœur des chrétiens qui, dans la prière, s'unissent aux grands moments de la vie du Christ, selon le temps liturgique.

- **Le blanc** est utilisé pour manifester pleinement la fête. Couleur de la joie, de la lumière et de la vie. L'ornement est blanc au temps de Noël, au temps de Pâques, et pour les fêtes du Christ, de la Vierge Marie, des anges et des saints non martyrs.
- **L'or** peut être utilisé aux jours de fête pour marquer la particulière solennité.
- **Le rouge** est utilisé le dimanche de la Passion, le Vendredi saint, le dimanche de la Pentecôte, aux fêtes de la Croix, des apôtres et des martyrs. C'est la couleur du feu et du sang qui évoque aussi l'Esprit Saint.
- **Le vert** est utilisé dans l'année. C'est la couleur qui exprime la vie et l'espérance de la foi manifestées par la présence de Jésus, vivant dans notre temps.
- **Le violet** est utilisé durant l'Avent et le Carême, aux messes de pénitence et aux liturgies des défunts. C'est la couleur qui exprime l'attente de la rencontre avec le Christ, le temps de la conversion. On peut employer le noir aux messes des défunts, là où c'est la coutume.
- **Le rose**, c'est-à-dire le violet plus lumineux, peut être utilisé le 3^{ème} dimanche de l'Avent et le 4^{ème} dimanche de Carême pour annoncer la proximité du but poursuivi et, déjà, l'entrée dans la joie promise par Dieu. Ce sont les dimanches de la joie.

LES VETEMENTS LITURGIQUES

Pour la MESSE

- **Le diacre** : étole (diagonale), dalmatique
- **Le prêtre** : étole, chasuble
- **L'évêque** : étole, chasuble, mitre

Pour les AUTRES CELEBRATIONS

L'évêque, le prêtre, ou le diacre portent l'étole et la chape.

Pour porter le SAINT SACREMENT, on se revêt en plus du voile huméral

LES OBJETS LITURGIQUES

- **Le bénitier et le goupillon** : le bénitier est un petit seau en métal qui contient l'eau bénite. Le goupillon est utilisé pour asperger avec cette eau.
- **L'aiguière** : c'est un broc contenant l'eau pour effectuer le rite du lavement des mains aux grand-messes et aux messes pontificales.
- **Le bassin** : c'est cette vasque qui recueille l'eau qui coule de l'aiguière.
- **Le ciboire** : c'est un vase sacré en forme de grande coupe couverte, pour contenir dignement les hosties consacrées.
- **Le calice** : c'est la coupe qui reçoit le sang du Christ. Il est recouvert d'un voile jusqu'à l'offertoire et après la communion.
- **La patène** : c'est un vase sacré en forme de petite assiette où repose la grande hostie consacrée durant la messe.
- **Le cierge pascal** : il trône dans le chœur, de la Nuit pascale à la Pentecôte, pour les baptêmes et les funérailles. Plus imposant que tous les autres, il est le signe du Christ ressuscité.
- **Les cierges** : ils entourent la Croix, la Parole de Dieu et l'Eucharistie, pour honorer la dignité de ces réalités et nous rappeler que Jésus est « la lumière du monde » (*Jn 9, 5*).
- **La navette** : c'est un petit récipient qui contient la réserve d'encens.
- **L'ostensoir** : c'est un vase sacré en forme de grand soleil pour présenter à l'adoration l'hostie consacrée.
- **La lunule** : c'est la partie amovible de l'ostensoir, transparente, dans laquelle on glisse l'hostie consacrée.
- **La custode** : c'est un vase sacré en forme de petite boîte permettant de porter la communion aux malades.
- **Le reliquaire** : c'est un petit coffret contenant des ossements de saints, présentés à la vénération des fidèles.
- **L'encensoir** : c'est une petite cassolette permettant de brûler l'encens, parfum agréable qui purifie, et fumée symbolisant la prière qui monte vers le ciel.
- **Les burettes** : ce sont des petits récipients qui contiennent l'eau et le vin. On les pose sur un plateau et elles sont présentées au prêtre à l'offertoire.

LES SIGNES LITURGIQUES EPISCOPAUX

- **La mitre** : sur la tête, symbolise sa fonction d'enseignement.
- **La crosse** : rappelle le bâton du pasteur qui rassemble le troupeau.
- **L'anneau** : est le signe de son attachement au peuple que Dieu lui confie.
- **La croix pectorale** : la Croix du Christ est au centre, au cœur de sa mission.
- **Le pallium** : écharpe en laine blanche marquée de cinq croix, est remis par le pape aux archevêques. Le pallium est le symbole d'une communion particulière avec le Siège apostolique.

LES LINGES LITURGIQUES

- **Le corporal** : C'est un grand carré de tissu amidonné et plié en neuf. Il est posé sur les nappes d'autel. C'est sur le corporal que le calice et la patène sont déposés lors de la célébration eucharistique.
- **Le purificateur** : c'est un tissu blanc qui sert à purifier, à nettoyer les vases sacrés après usage.
- **Le manuterge** : il est utilisé par le célébrant pour s'essuyer les mains durant le rite du « lavabo ».
- **La pale** : c'est un carré de toile cartonné qui couvre le calice durant la messe et évite ainsi que des impuretés tombent dans le vin qui deviendra le Sang du Christ.
- **Le pavillon** : il recouvre le ciboire lorsque celui-ci contient le Saint-Sacrement.

LES LIEUX LITURGIQUES

La nef : c'est la plus grande partie de l'église, située entre le portail et le chœur. L'assemblée y prend place.

Le chœur : c'est le lieu réservé aux ministres du culte, entre la nef et le Maître-Autel. Il entoure le sanctuaire, qui est l'espace le plus sacré, autour de l'autel.

Le déambulatoire : c'est le « chemin » qui entoure le chœur.

Les stalles : ce sont les sièges en bois dans le chœur.

Le Maître-Autel : il tire son nom solennel du fait qu'il était avant l'autel principal de l'église. Il a gardé le nom, non la fonction.

Le tabernacle : situé dans la Maître-Autel, il permet de conserver dignement le Corps du Christ.

La sacristie : lieu de préparation de la messe.

L'autel : c'est l'endroit principal de l'église. Tout le monde le salue, les prêtres le baisent et l'encensent. Il symbolise le Christ, par qui, avec qui et en qui, nous pouvons être unis à Dieu. Sur lui est renouvelé le sacrifice de la croix. Il accueille une « pierre d'autel » qui contient des reliques de saints, en souvenir du temps où l'on disait la messe sur le tombeau des martyrs.

La croix : il y a toujours une croix dans le chœur de l'église. Parce que sans la croix du Christ, il n'y aurait ni messe, ni église, ni salut. Le célébrant l'encense au début de la célébration, et souvent à l'offertoire.

La présidence : (ou siège de présidence) c'est le lieu où se tient le célébrant principal de la cérémonie.

L'ambon : le lieu des lectures.

Le pupitre du chantre : lieu d'où l'animateur de chants conduit l'assemblée.

LA MESSE ET SON DEROULEMENT

1. Ouverture de la célébration

- **Le chant d'entrée** : il ouvre la célébration. Le chant est signe de joie. Joie d'être rassemblé par Dieu pour célébrer le Christ (*Heureux les invités...*). Le chant est aussi le moyen de rassembler et de réunir les personnes présentes. Les paroles de ce chant doivent introduire l'assemblée dans le temps liturgique et dans la particularité de la célébration du jour.
- **Le prêtre vénère l'autel** : dans les premiers temps de l'Église, la messe était célébrée sur le tombeau d'un témoin de la foi, d'un martyr. Aujourd'hui chaque autel a été consacré et renferme des reliques. L'autel est le signe du Christ, qui donne Sa vie par amour.
- **Le signe de croix** : c'est bien une prière qui nomme Dieu : le Père, le Fils et l'Esprit Saint. C'est par ton baptême que, pour la première fois, ton front a été marqué de ce signe. Attache-toi à le faire dignement.
- **La salutation d'ouverture** : c'est le salut échangé entre le prêtre et l'assemblée. C'est déjà ainsi que saint Paul saluait les destinataires de ses lettres. Cette salutation est, bien entendu, plus qu'une formule de politesse. Elle annonce à l'assemblée réunie la présence de Notre Seigneur au milieu d'elle. Le célébrant en est le signe, par le sacrement de l'Ordre qu'il a reçu.
- **Le rite pénitentiel** : c'est le moment d'un bref examen de conscience pour se présenter en vérité devant Dieu : reconnaître que je n'en suis pas digne et accueillir sa miséricorde le rend pourtant possible.
- **Le Gloria** : c'est le premier hymne d'action de grâce qui reprend les paroles des Anges dans la nuit de Noël. Il est joyeux. On ne le chante pas pendant les temps de pénitence : Avent et Carême.
- **La collecte** : dans le secret du cœur, chacun se tourne vers Dieu par une prière personnelle. Puis le prêtre rassemble toutes ces prières pour les présenter à Dieu par le Christ, dans l'Esprit. Cette prière exprime pleinement le sens de la messe célébrée.

2. La liturgie de la Parole

- **La première lecture** : elle est souvent extraite de l'Ancien Testament. Elle annonce l'action de Dieu qui, depuis l'origine du monde, prépare son peuple à recevoir le Christ. Le dimanche, elle nous permet de bien comprendre l'évangile.
- **Le psaume** : c'est une réponse qui doit être chantée. C'est un moment d'intériorisation. Les psaumes sont des prières que le Christ lui-même a priées.

- **La deuxième lecture** : elle est extraite d'une lettre de l'un des Apôtres. Le dimanche, nous lisons en continu toute une lettre. Elle nous rattache aux premiers chrétiens, puisque les Apôtres prêchaient aux premières communautés ou leur écrivaient.
- **L'acclamation de l'évangile** : elle nous introduit dans le moment le plus solennel de la liturgie de la Parole.
- **L'évangile** : c'est le Christ Lui-même qui nous parle aujourd'hui. Ressuscité, Il s'adresse à ses disciples rassemblés dans son Église. C'est bien pour attirer notre attention que la proclamation est toujours solennelle et que nous nous tenons debout, ressuscités.
- **L'homélie** : c'est le moment où le ministre ordonné nous aide à mieux comprendre ce que le Christ vient de nous dire. Il nous aide à ouvrir notre cœur à l'enseignement reçu, comme le Christ le fit avec les disciples d'Emmaüs (Lc 24, 13-35).
- **La profession de foi** : c'est une sorte de réponse de l'assemblée à la Parole de Dieu. Le chrétien proclame à haute voix Celui en qui il croit. C'est avec toute l'Église que je crois en Dieu. Ce n'est pas ma propre pensée.
- **La prière universelle** : elle achève ce temps de la liturgie de la Parole. Elle montre que, puisque nous sommes rassemblés en ce moment, nous présentons à Dieu la prière de tous les hommes.

3. La liturgie eucharistique

- **L'Offertoire** : le pain et le vin, *fruits de la terre et du travail des hommes*, sont apportés à l'autel. Ils sont présentés à Dieu en une prière de bénédiction comme on en trouve dans l'Ancien Testament. Le prêtre met une goutte d'eau dans le calice, pour montrer que notre propre vie veut s'unir au Christ.
- **Le prêtre se lave les mains** en signe de purification, avant d'offrir le sacrifice du Christ.
- **L'oraison sur les offrandes** récapitule ce temps.
- **La prière eucharistique** : c'est la longue prière d'action de grâce dans laquelle nous sommes entraînés par le Christ. C'est le moment éminent de la messe, où il nous est redit le sens de la mission de Jésus qui fait de Sa vie un sacrifice, c'est-à-dire une offrande par amour, un don total de Lui-même. Dans la prière, c'est le moment où chacun s'unit au sacrifice de Jésus et, dans le secret de son cœur, présente et offre à Dieu sa propre vie. Cette prière eucharistique est composée de plusieurs parties :
 - *L'action de grâce* : le prêtre, au nom de toute l'assemblée, glorifie Dieu et lui rend grâce. Cette prière est dite à haute voix : c'est la préface, adaptée au temps liturgique. Elle commence par un dialogue qui montre bien que le prêtre agit au nom et pour toute l'assemblée. Elle s'achève par la triple acclamation du *Sanctus* (Saint), selon les paroles du prophète Isaïe (Is 6, 1-4).

- *L'épiclesse* : par des invocations particulières, l'Église implore la puissance de l'Esprit Saint, pour que les dons offerts par les hommes soient consacrés, c'est-à-dire deviennent le Corps et le Sang du Christ, et pour que la victime sans tache, qui sera reçue dans la communion, profite au salut de ceux qui vont y participer.
- *La consécration – le récit de l'institution* : le prêtre reprend les mots mêmes du Christ, le soir de la Sainte Cène (1 Co 11, 23-26), lorsqu'Il offrit son Corps et son Sang sous les espèces du pain et du vin, les donna à manger et à boire aux Apôtres et leur laissa l'ordre de perpétuer ce mystère.
- *L'anamnèse* : Alors que toute la prière qui précède et qui suit s'adresse au Père, il y a ici comme une parenthèse, un cri d'exclamation et d'émerveillement, qui s'adresse au Christ, devant le mystère de notre foi : Il vient de se rendre présent au milieu de nous dans l'Eucharistie. On chante son mystère pascal : sa passion, sa mort, sa résurrection et son ascension.
- *L'offrande* : au cœur de cette mémoire, l'Église, surtout celle qui est actuellement rassemblée, offre au Père, dans le Saint-Esprit, la victime sans tache. L'Église veut que les fidèles non seulement offrent cette victime sans tache, mais encore qu'ils apprennent à s'offrir eux-mêmes et soient consommés, de jour en jour, par la médiation du Christ, dans l'unité avec Dieu et entre eux, pour qu'à la fin Dieu soit tout en tous.
- *Les intercessions* : on y exprime que l'Eucharistie est célébrée en union avec toute l'Église, celle du ciel (les saints, au premier rang desquels se trouve la Très Sainte Vierge Marie) comme celle de la terre (avec le pape, les évêques, les prêtres ainsi que toute l'assemblée, et aussi tous ceux qui nous ont quittés et qui sont dans l'attente de la résurrection), et que l'offrande est faite pour elle et pour tous ses membres vivants et morts, qui sont appelés à participer à la rédemption et au salut obtenu par le Corps et le Sang du Christ.
- *La doxologie finale* : c'est la dernière acclamation que proclame le prêtre pour glorifier Dieu et professer que le Père tire tout honneur et toute de gloire de son Fils Unique.

4. La communion

- **Le Notre Père** : proclamé ensemble, il nous prépare à recevoir la communion.
- **La prière pour la paix** : récitée par le prêtre, elle nous rappelle que le fruit de l'Eucharistie est l'unité des hommes entre eux, et avec Dieu.
- **Le geste de paix** : c'est un signe qui manifeste notre volonté de vivre la paix que Dieu nous donne.
- **L'immixtion** : Le prêtre met une parcelle d'hostie dans le calice. Le Corps et le Sang séparés ont signifié le sacrifice du Christ dans sa mort. La réunion du Corps et du Sang dans le calice signifient qu'on ne communique pas à un cadavre, mais à un Vivant : le Christ ressuscité.

- **L’Agnus Dei** : Pendant que le prêtre rompt l’hostie, nous chantons les mots mêmes avec lesquels Jean-Baptiste désignait le Christ : *Agnus Dei* (l’Agneau de Dieu). Le prêtre récite seul et à voix basse les prières pour se préparer à la communion. Chacun est aussi invité à se préparer personnellement. Pour affirmer qu’on s’approche vraiment avec respect de la communion, on reprend aussi les paroles du centurion romain : « Seigneur, je ne suis pas digne de te recevoir... » (Mt 8, 8). Seul Jésus en se donnant à nous nous rend dignes de lui.
- **La communion** : en procession, chacun s’avance pour recevoir le Christ. En disant : « Amen », je dis : « oui, je crois » et « oui, je veux offrir ma vie avec toi ».
- **De retour à ta place** : prends un temps de silence, enferme-toi avec le Christ présent en toi pour le remercier et lui demander de t’aider à grandir dans sa vie. Il faut ouvrir son cœur pour laisser le Christ faire ce qu’Il veut en nous.
- **La prière après la communion** : proclamée par le prêtre, elle achève et rassemble nos remerciements personnels.
- **La bénédiction** : bénir signifie : « dire du bien ». Dieu, dans Son amour, nous a donné sa vie trinitaire, car Il veut pour nous le bonheur sans fin.
- **L’envoi** : il nous invite à vivre pleinement ce que nous venons de célébrer. Saint Augustin disait : *Devenez ce que vous recevez.*

*« Et toi, petit enfant,
on t’appellera prophète du Très-Haut,
car tu marcheras devant le Seigneur
Pour lui préparer le chemin. »*

Luc 1, 76



PRIERES DU SERVANT

S EIGNEUR, en voulant Te servir, je souhaite être chaque jour plus proche de Toi. En servant l'autel où Tu viens pour nous à chaque messe, je veux Te rendre gloire pour l'amour que Tu nous donnes.

Par mon respect pour Ta présence au tabernacle, je veux témoigner de ma foi en Toi. En faisant de mon mieux pour embellir la messe, je veux aider les autres à Te prier. Permets-moi de mieux comprendre ce qu'est l'Église que nous formons, permets-moi d'apporter ma pierre à sa construction de chaque jour.

Seigneur, en servant la messe je me tourne vers Toi : mets Ta lumière dans mon esprit et Ton amour dans mon cœur. Fais de moi Ton témoin, guide-moi tout au long de ma vie. Amen.

S EIGNEUR Jésus, merci de nous avoir aimés
Jusqu'à Te faire l'un de nous
Jusqu'à Te livrer entièrement entre nos mains.

Merci de nous avoir choisis pour Te servir à l'autel
Où le prêtre rend présent Ton corps et Ton sang
Que Tu nous offres à chaque Eucharistie.
Accepte l'offrande que je Te fais de ma vie avec le pain et le vin.
Permets que par mon service et ma tenue,
Par ma prière et mon recueillement,
J'aide tous mes frères à Te rencontrer dans la prière.

S EIGNEUR Jésus, nous avons quitté notre maison, nos activités, pour venir servir la messe. Nous voudrions qu'elle soit belle pour Toi et pour tous ceux qui y participeront. Tu as enseigné à Tes disciples l'esprit de service : donne-nous de Te servir aujourd'hui dans la fidélité et dans la joie. Ouvre nos cœurs à Ta parole, au mystère de Ton Eucharistie. Et Vous, Marie, Mère de Jésus, soyez avec nous et priez pour nous.



BENEDICTION DES SERVANTS EN DEBUT D'ANNEE

Monition initiale

Au Jeudi Saint, le Seigneur Jésus a confié le sacrement de son corps et de son sang à l'Église, comme source et sommet de toute vie chrétienne. Vous êtes ici pour tenir une place particulière autour de la Parole et de l'autel. En aidant les prêtres et les diacres, c'est Jésus-Christ lui-même que vous servez et honorez. En tenant votre place au sanctuaire, c'est toute l'assemblée des fidèles que vous aidez à prier.

Et maintenant, prions Dieu notre Père pour ces jeunes : qu'il leur donne la force de servir fidèlement dans l'Église.

Tous prient quelque temps en silence.

Oraison

Le prêtre dit alors, les mains étendues :

Dieu de bonté,
nous avons reçu de ton Fils le pain de vie
et nous avons appris de Lui à t'appeler notre Père.
Bénis ces jeunes dans leur service:
qu'ils soient fidèles à servir à l'autel chaque dimanche,
qu'ils grandissent en adoration devant la présence réelle de ton Fils,
et qu'ils édifient le peuple par leur prière et leur tenue,
Par Jésus le Christ notre Seigneur.

Les servants :

Amen.

CEREMONIAL DE LA PRISE D'AUBE

Après la prière universelle, les novices s'avancent en ligne aux bas des marches du sanctuaire. Le prêtre appelle les novices qui vont revêtir l'aube pour le service de l'autel. A l'appel de son nom, le novice s'avance au pied des marches

Le prêtre : Que s'avancent ceux qui vont revêtir l'aube

Le prêtre les appelle chacun par leur prénom. Ils s'avancent au pied des marches de l'autel.

Le prêtre : Que demandez-vous ?

Les nouveaux : nous demandons à revêtir l'aube, signe de notre baptême et de notre service.

Le prêtre : chers amis, vous voulez consacrer votre service à la gloire de Dieu, réfléchissez à l'honneur qui vous est fait : Dieu vous a choisis et appelés à ce service. Désormais vous serez admis à servir à l'autel, à proclamer sa Parole, à louer dans la diversité des fonctions liturgiques la beauté de son Nom et la grandeur de sa gloire.

Vos lèvres et votre tenue exprimeront la prière publique de l'Eglise, votre service aidera toute la communauté paroissiale à mieux s'unir à l'action du prêtre célébrant au nom du Christ et à mieux prier.

Enfants de Dieu, témoins du Christ,
promettez-vous de garder, avec la grâce de Dieu, votre cœur et vos lèvres toujours plus purs ?

Les nouveaux : nous le promettons

Le prêtre : Promettez-vous de rester fidèles à Dieu, de mieux l'aimer et de le servir ?

Les nouveaux : nous le promettons

Le prêtre bénit ensuite les aubes des novices

Le prêtre : Tu es béni, Seigneur, Toi qui as établi ton fils Jésus, prêtre éternel de la Nouvelle Alliance, et qui as choisi ces jeunes pour qu'ils soient les témoins de ton action sacrée. Les Saints et les Anges qui sont auprès de Toi Te servent constamment, portent un vêtement éclatant de blancheur, comme ton fils, Jésus-Christ, au jour de sa Transfiguration. Nous te présentons ces aubes préparées pour le service de la liturgie : enrichis-les de ta bénédiction, pour que ces servants d'autel rassemblés devant toi les revêtent avec respect. Sanctifie-les pour qu'ils te servent dignement et s'attachent à toi par toute leur vie. Par Jésus, le Christ, notre Seigneur...

Le prêtre asperge d'eau bénite els aubes. Puis il transmet l'aube à chaque novice qui en est revêtu par un aîné son parrain.

Les novices s'agenouillent et reçoivent la prière d'action de grâce, qu'ils disent ensemble.

Prière d'action de grâce

Merci, Seigneur, de nous avoir aimés
Jusqu'à te faire l'un de nous,
Jusqu'à Te livrer entièrement entre nos mains !

Merci, Seigneur, de nous avoir choisis pour Te servir à l'autel
Où le prêtre rend présents Ton Corps et Ton Sang
Que tu nous offres à chaque Eucharistie !

Donne-moi d'écouter et de comprendre ta Parole !

Accepte, Seigneur, l'offrande que je te fais de ma vie,
Avec le pain et le vin !

Permits que, par mon service et ma tenue,
Par ma prière et mon recueillement,
J'aide tous mes frères à te rencontrer dans la prière.

Amen

CEREMONIAL DE REMISE DES CROIX

Tous ceux qui vont recevoir un cordon s'avancent en ligne au bas des marches du chœur.

CELEBRANT :

Vous tous qui allez recevoir la croix ou franchir une nouvelle étape dans le service de l'autel, et de sa dignité signifiée par son cordon, rappelez-vous que cette croix est le signe de l'amour de Jésus pour nous et de Sa victoire sur la mort.

C'est le signe le plus beau pour un chrétien et que le plus grand honneur est celui de servir.

Ainsi donc,

Voulez-vous, en portant la croix, vous engager à vous nourrir de la parole de Dieu, à Le rencontrer chaque jour dans la prière, et à recevoir régulièrement les sacrements du pardon et de l'Eucharistie ?

- OUI

Voulez-vous, en portant la croix, vous comporter dans votre vie de chaque jour comme des serviteurs de Dieu et de vos frères, en vrais disciples de Jésus ?

- OUI

Voulez-vous, à l'exemple du Christ qui est venu pour servir et non être servi, servir le Christ à son autel, à travers ses ministres et servir la prière des fidèles par votre exemple ?

Puisque c'est dans cet esprit que vous voulez recevoir la croix, nous allons prier un instant en silence pour vous.

Le célébrant bénit les croix posées sur l'autel

Tu as voulu, Seigneur, que tous les hommes soient sauvés par la Croix de ton Fils.

Nous T'en prions,

Bénis + ces croix et + ceux qui les porteront:

qu'ils se souviennent en te servant à l'autel

de conformer chaque jour leur vie à la suite du Christ

et à être transformés dans l'image de ton Fils,

Lui qui vit et règne pour les siècles des siècles.

REMISE DES CROIX DE CORDON BLANC ET JAUNE :

N..., reçois la croix du Christ notre Seigneur, signe de son amour et de notre foi : qu'Il vous accorde de le servir dans ses mystères sacrés et de L'annoncer à tous les hommes par votre prière et votre vie.

Le servant répond Amen. S'ils sont nombreux on dira la formule au pluriel pour tous ensemble et la remise de la Croix en silence.

REMISE DES CROIX DE CORDON VERT ET ROUGE :

Le célébrant s'adresse à tous les servants aînés :

NN..., depuis plusieurs années vous servez fidèlement à l'autel dans notre paroisse. Aujourd'hui, vous êtes appelés à devenir aînés ou cérémoniaires, c'est-à-dire témoins du Seigneur et du service :

- d'abord auprès des plus jeunes, qui devront trouver en vous de vrais modèles et des éducateurs;
- ensuite auprès de tous ceux que vous rencontrez, dans le cadre de vos études, de votre travail, de vos relations. Soyez pour eux des apôtres courageux et des serviteurs toujours disponibles, avec la force de l'Esprit Saint.

Etes-vous prêts à demander cette force et à vivre dans cet esprit avec générosité et persévérance ?

- OUI

Le célébrant s'adresse à chacun :

N..., reçois la croix du Christ notre Seigneur, Lui qui est venu non pour être servi, mais pour servir : en exerçant la responsabilité de cérémoniaire ou d'aîné, cherche à te comporter en vrai disciple de Jésus, à Lui remettre ta vie toute entière, à donner aux autres ce que tu as reçu.

Le servant répond : Amen.

S'ils sont nombreux, le célébrant s'adresse à tous ensemble.



PRIERE DU SERVANT



EIGNEUR,

Apprends-moi à toujours mieux Te rendre grâce pour les merveilles que Tu as faites, à Te découvrir dans Ta Parole, à Te découvrir dans mes frères.

Fais de moi un loyal serviteur, témoin de Ta présence, proclamant Ta Bonne Nouvelle, portant Ta lumière avec joie.

Donne-moi d'être sans cesse disponible à mes frères, semeur d'amour et de paix à l'exemple de Marie, mère de Ton Fils et notre Mère.

Secours-moi dans les difficultés, Aide-moi à ne pas avoir peur pour m'engager afin que Ton règne vienne sur la terre, comme au ciel.

Amen.

